

**rasteli**  
RUBINETTERIE



160

VALVOLA A SFERA IN GHISA A PASSAGGIO TOTALE  
CON ASTA E SFERA IN OTTONE, ATTACCHI FLANGIATI, PN16  
CAST IRON FULL BORE BALL VALVE  
WITH BRASS STEM AND BALL, FLANGED PN16

Valvole di intercettazione a sfera tipo split-body con corpo in ghisa sferoidale e sfera flottante, realizza in accordo alle normative di prodotto rilevanti.

E' idonea: per impieghi in linea e a fine linea e per servizio che richieda frequenti azionamenti.

E' una valvola a sfera a passaggio totale e diritto che minimizza le turbolenze e le perdite di carico. idonea: per l'utilizzo con GAS.

Verniciatura interna ed esterna con smalto epossidico, resistente alle alte temperature.

Vernice a base acqua, a basso impatto ambientale, RAL 5002.

## STOCCAGGIO

1. Conservare in ambiente chiuso e asciutto.
2. Durante l'immagazzinamento la valvola deve essere mantenuta completamente aperta per evitare il danneggiamento delle sedi di tenuta

## MANUTENZIONE

1. Per una maggiore sicurezza di tenuta si consiglia di sostituire gli O-ring in gomma almeno ogni 24 mesi e le sedi in PTFE almeno ogni 48 mesi. La periodicità di manutenzione varia dal tipo di utilizzo.
2. Pulire periodicamente la superficie della valvola evitando per quanto possibile accumuli di polvere.

## AVVERTENZE

Prima di procedere a qualunque intervento di manutenzione o smontaggio: attendere il raffreddamento di tubazioni, valvola e fluido, scaricare la pressione e drenare linea e tubazioni in presenza di fluidi tossici, corrosivi, infiammabili o caustici.

Temperature oltre i 50°C e sotto gli 0° C possono causare danni alle persone.

## INSTALLAZIONE

1. Maneggiare con cura. La valvola deve essere installata in posizione aperta o chiusa.
2. Posizionare la valvola tra le flange della tubazione e inserire le guarnizioni di tenuta tra le flange della valvola e le flange della tubazione. Verificare che le guarnizioni siano posizionate correttamente. La distanza tra le contro-flange deve essere pari allo scartamento della valvola. Non utilizzare i bulloni delle contro-flange per avvicinare la tubazione. I bulloni devono essere stretti in croce. Le flange non devono essere saldate alle tubazioni dopo che la valvola è stata installata.
3. I colpi d'ariete possono causare danni e rotture. Inclinazioni, torsioni e disallineamenti delle tubazioni possono causare sollecitazioni improprie sulla valvola una volta installata. Raccomandiamo di evitarli per quanto possibile o adottare giunti elastici che possano attenuarne gli effetti.
4. Durante il riscaldamento da temperatura ambiente ad una temperatura di servizio elevata, il fluido contenuto tra corpo e sfera ( valvola aperta) o nel passaggio della sfera(valvola chiusa) si espande e può danneggiare la sfera e le sedi, raccomandiamo di effettuare manovra di apertura e chiusura intermedia durante il riscaldamento (esempio a 40°C/60°C/...).
5. A temperature inferiori allo zero, il fluido contenuto tra corpo e sfera può congelare e causare danni irreparabili. Se la valvola è esposta a tali condizioni raccomandiamo di isolare la valvola.
6. Si raccomanda di manovrare periodicamente le valvole a sfera per evitare il deposito di materiali sulla sfera e sulle sedi, in particolare in presenza di calcare.

## SMALTIMENTO

Se la valvola opera a contatto con fluidi tossici o pericolosi, prendere le necessarie precauzioni ed effettuare la pulizia dai residui eventualmente intrappolati nella valvola. Il personale addetto deve essere adeguatamente istruito ed equipaggiato dei necessari dispositivi di protezione.

Prima dello smaltimento, smontare la valvola e suddividere i componenti in base al tipo di materiale. Consultare le schede prodotto per maggiori informazioni. Avviare i materiali così suddivisi al riciclaggio (per es. materiali metallici) o allo smaltimento, in accordo alla legislazione locale in vigore e nel rispetto dell'ambiente.

Shut-off ball valve split-body type made of ductile iron with floating ball, manufactured according to the relevant product standards.

Suitable for GAS.

Well indicated: for installation in line and end of line, for services with frequent activations

The 160 ball valves is a full and straight bore, which reduces turbulences and minimizing head loss.

Do not use with steam, for flow regulation.

Inner and outer epoxy coating, high temperature resistant.

Environmentally friendly water-based paint, RAL 5002.

## STORING

Keep in a dry and closed environment.

While stored, the valve must be fully open to avoid any damage to the seats.

## MAINTENANCE

1. It is recommended that to replace the rubber O-rings at least every 24 months, and the PTFE seats, at least every 48 months. The period of replacement depends on the use of the valve.
2. Clean the surface of the valve periodically, in order to prevent the accumulation of dust.

## RECOMMENDATIONS

Before carrying out maintenance, or dismantling the valve, be sure that the pipes, valves and liquids have cooled down, that the pressure has decreased and that the lines and pipes have been drained in case of toxic, corrosive, inflammable or caustic liquids.

Temperatures above 50°C and below 0°C might cause damage to people.

## INSTALLATION

1. Handle with care. The valve must be installed in either the ON or OFF position.
2. Place the valve between the flanges of the pipe and install the seal between the pipe and valve flanges. Check the correct position of the seals.
3. The distance between the counter flanges should be equal to the valve's face to face distance. Do not use bolts of the counter flanges to bring the piping close to the valve. The bolts should be cross tightened.
4. Do not weld the flanges to the piping after installing the valve.
5. Water hammers might cause damage and ruptures. Inclinations, torsions and misalignments of the piping may subject the installed valve to excessive stresses. It is recommended that elastic joints be used in order to reduce such effects as much as possible.
6. While heating from room temperature to the high operating temperature, the liquid located between the body and ball (valve open), or located in the bore of the ball (valve closed) tends to expand and may damage the ball and the seats; it is recommended to open and close the valve at intermediate temperatures during the heating process (for example, at 40°C /60°C/...).
7. At below zero temperatures, the liquid between the body and ball may freeze, causing irreparable damage. If the valve is exposed to such conditions, insulation of the valve is recommended.
8. It is recommended to operate the valve periodically, to prevent the build-up of materials on the ball and the seats, particularly in the presence of limestone.

## DISPOSAL

For valve operating with hazardous liquids (toxic, corrosive...), if there is a possibility of residue remaining in the valve, take due safety precaution and carry out required cleaning operation. Personnel in charge must be trained and equipped with appropriate protection devices.

Prior to disposal, disassemble the valve and separate the component according to various materials. Please refer to product literature for more information. Forward sorted material to recycling (e.g. metallic materials) or dispose it, according to local and currently valid legislation taking into consideration the environment.

**CORPO, FLANGE E MOZZO LEVA**

Ghisa sferoidale EN GJS 400-15

**ASTA**

Ottone cromato CuZn40Pb2

**ANELLO ANTIFRIZIONE**

P.T.F.E.

**GHIERA**

Ottone cromato CuZn40Pb2

**SFERA**

Ottone CuZn40Pb2

**SEDE SFERA**

PTFE

**O-RING**

NBR / FKM (Viton®)

**LEVA**

Acciaio al carbonio, plastificato con resina epossidica gialla

**FERMO LEVA, PIASTRINA FERMO, ANELLO ELASTICO E BULLONERIA**

Acciaio al carbonio zincato

**ANELLO ANTIESTRAZIONE**

AISI302

**FINITURA SUPERFICIALE**

Resina epossidica

**BODY, FLANGES**

**HANDLE SUPPORT**

Ductile iron EN GJS 400-15

**STEM**

Chrome plated brass CuZn40Pb2

**SLIDING RING**

P.T.F.E.

**RING NUT**

Chrome plated brass CuZn40Pb2

**BALL**

Chrome plated brass CuZn40Pb2

**BALL SEAT**

PTFE + Carbon

**O-RING**

NBR / FKM (Viton®)

**HANDLE**

Carbon steel with yellow epoxydic coating finishing

**HANDLE STOP, STOP PLATE, SPRING WASHER, NUTS AND BOLTS**

Galvanized carbon steel

**RETAINING RING**

AISI302

**FINISHING**

Epoxydic coating



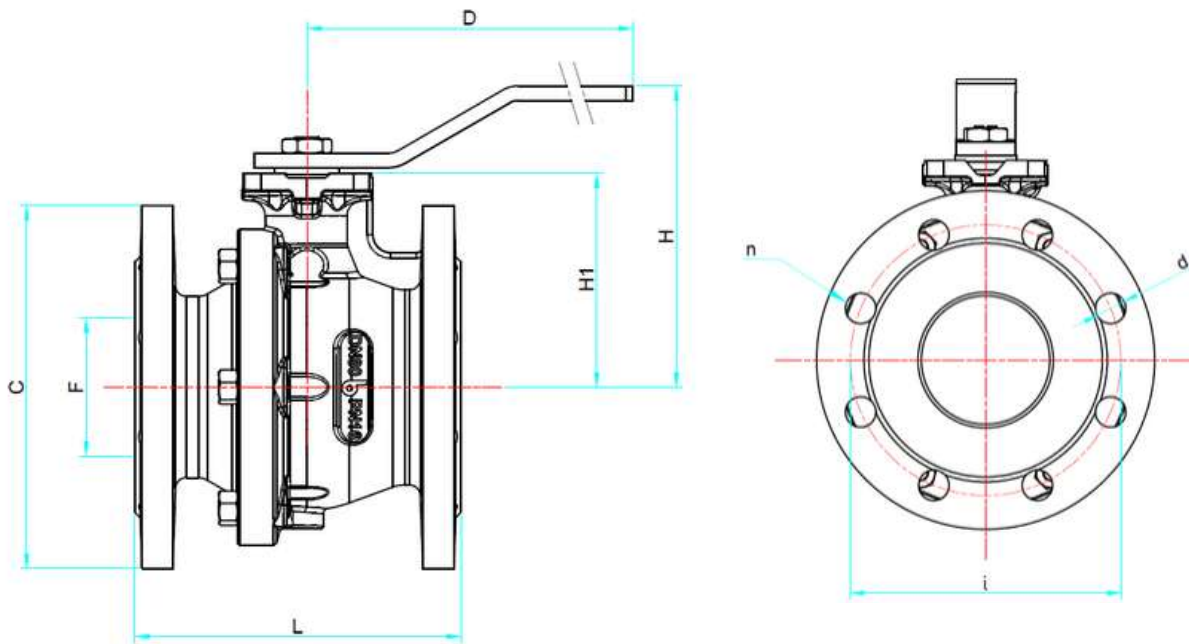

DN	L	H	H1	D	F	C	i	n x d	PN
20	120	80	52	84	20	105	75	4 x 14	16
25	125	96	59	96	25	115	85	4 x 14	16
32	130	101	64	101	32	140	100	4 x 18	20
40	140	125	78.5	230	40	150	110	4 x 18	16
50	150	135	87	230	50	165	125	4 x 18	16
65	170	143	95	230	63	185	145	4 x 18	16
80	180	165	118	280	76	200	160	8 x 18	16
100	190	180	132.5	360	95	220	180	8 x 18	16
125	200	225	165	520	120	250	210	8 x 18	16
150	210	243	182.5	520	145	285	240	8 x 22	16
200	400	320	230	1000*	195	340	295	8 x 22	16

\* PERNO RIMOVIBILE  
\* REMOVABLE PIVOT

Le misure riportate in tabella sono espresse in mm  
All measures in the charts are expressed in mm



**Rastelli Rubinetterie S.r.l.**  
Regione Monticelli, 10/14  
28045 INVORIO (NO) - ITALY  
Tel +39 0322 259691  
Fax +39 0322 254761  
Export: [export@rastelli.it](mailto:export@rastelli.it)  
Italia: [ordini@rastelli.it](mailto:ordini@rastelli.it)

[www.rastelli.it](http://www.rastelli.it)